

LEGEND^{NX}

LGNXT05CVTF

Caméra tourelle fixe universelle HDTV CHROMAVIEW 5.1

- Imagerie haute résolution 5MP
- Chromaview 24/7 couleur nocturne
- Objectif fixe 2,8 mm
- Distance de lumière blanche jusqu'à 20 m
- DWDR et 2D DNR pour une meilleure clarté d'image
- Prend en charge : TVI, AHD, CVI, CVBS
- Résistant à l'eau et à la poussière (IP67)
- Microphone intégré, audio via câble coaxial



En Bref

Cette caméra 5MP offre une imagerie haute résolution avec des images en couleur 24/7, dotée d'un objectif fixe de 2,8 mm et d'une portée de lumière blanche jusqu'à 20 m. Équipée de la technologie DWDR et 2D DNR pour une meilleure clarté d'image, elle prend en charge plusieurs formats vidéo (TVI, AHD, CVI, CVBS), est résistante à l'eau et à la poussière avec une certification IP67, et inclut un microphone intégré pour l'audio via un câble coaxial.

Dimensions

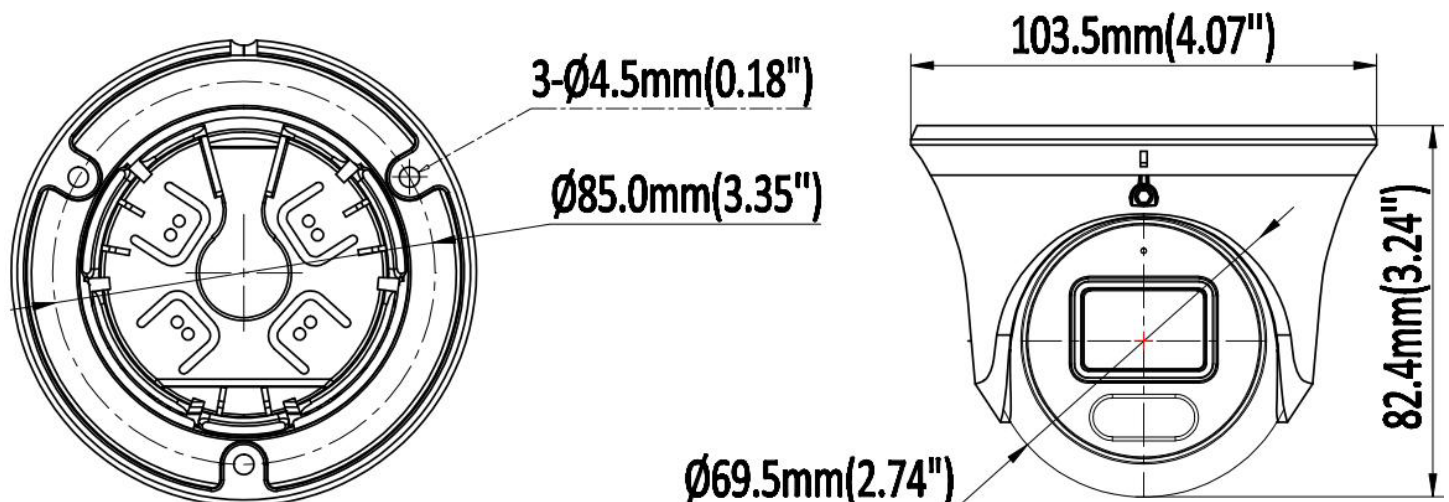

*Design et spécifications sont sujets aux changements sans préavis

Fiche Technique

Caméra : LGNXT05CVTF	
Capteur d'Images	Capteur CMOS 1/2.7
Système de signal	PAL/NTSC
Pixels effectifs	2592 (H) × 1944 (V)
Obturateur Électronique	AUTO/ 1/50 (1/60) ~ 1/50,000sec
Éclairage Minimale	0.01Lux @ (F1.2,AGC ON) , 0LUX avec IR
Taux de rafraîchissement vidéo	PAL/NTSC: 5MP @ 20fps
Sortie Vidéo	AHD / TVI / CVI / CVBS
Microphone	Seulement pris en charge en mode TVI
Caractéristiques de Caméra	
Ratio S/N	≥ 50dB
Réduction des Bruits	2D DNR
Jour/Nuit	Couleur Totale
Balance des blancs	MWB / ATW / Monde Gris
Plage Dynamique Étendue	Plage Dynamique Étendue Numérique
LED IR	2pcs Lumière Chaude
Distance de Lumière Chaude	20m / 65.62pi
Lentille	
Longeur Focale	2.8 mm / 3.6mm F1.0 Lentille Fixe
Angle de Vue	2.8 mm : Horizontal : 110°, Vertical : 60°, Diagonal : 126° 3.6 mm : Horizontal : 90°, Vertical : 50°, Diagonal : 103°
Type de Lentilles	Iris Fixe
Type de Monture	M12
Général	
Environnement Fonctionnelle	-40°C ~ +60°C, RH 95% MAX
Alimentation	DC12V (±10%)
Consommation Énergie	Moins de 8W
Niveau de Protection	IP67
Matériel	Métal
Dimensions	Φ 103.5 x 82.4 mm (Φ 4.07" x 3.24")
Poids	0.81 lb /370g

*Design et spécifications sont sujets aux changements sans préavis

Vous pourriez avoir besoin



XLGNXLB10
Boîte de Jonction
Φ112.5 mm × 49.5mm



XLGNXPM03
Pole Mount
Φ170mm × 135.8mm × 43.7mm



XLGNXLB14C
Support Mural
Φ120mm × 105.8mm x 43.7mm



XLGNXCM700
Pendent Mount Bracket
Φ116 mm × 734.5 mm

Monture des Accessoires

XLGNXLB10



XLGNXLB14C

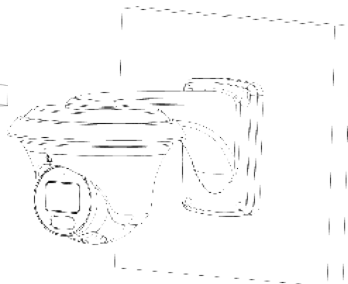

**XLGNXLB10 +
XLGNXLB14C**

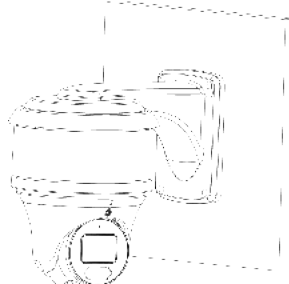

**XLGNXLB10 +
XLGNXCM700**

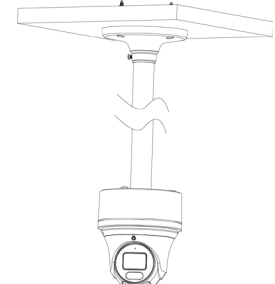

XLGNXPM03

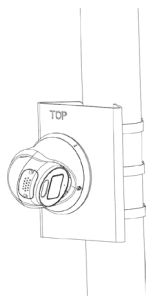

**XLGNXPM03 +
XLGNXLB10**

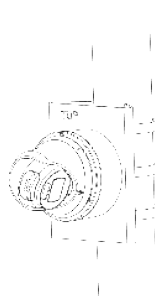

**XLGNXPM03 +
XLGNXLB14C**

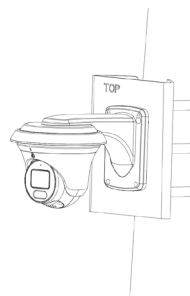

**XLGNXPM03 + XLGNXLB10 +
XLGNXLB14C**

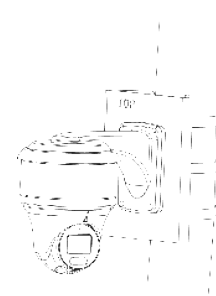

*Design et specifications sont sujets aux changements sans préavis.